

Unfallbeispiele aus der Praxis

**Störungsbeseitigung an einem
Ablassventil auf einer Zwischendecke
mit Revisionsklappe**

Arbeitssituation

Person

- Tagschichtmeister
- seit 20 Jahren im Betrieb

Aufgabe/Tätigkeit

Störungsbeseitigung an einem Ablassventil eines Reaktionsbehälters, durchgeführt in einem Produktionsgebäude auf einer Zwischendecke mit Revisionsklappe (Falltüre)

Unfallhergang

- 1 Eine Störung veranlasst den Schichtmeister zur Kontrolle des Ablassventils.

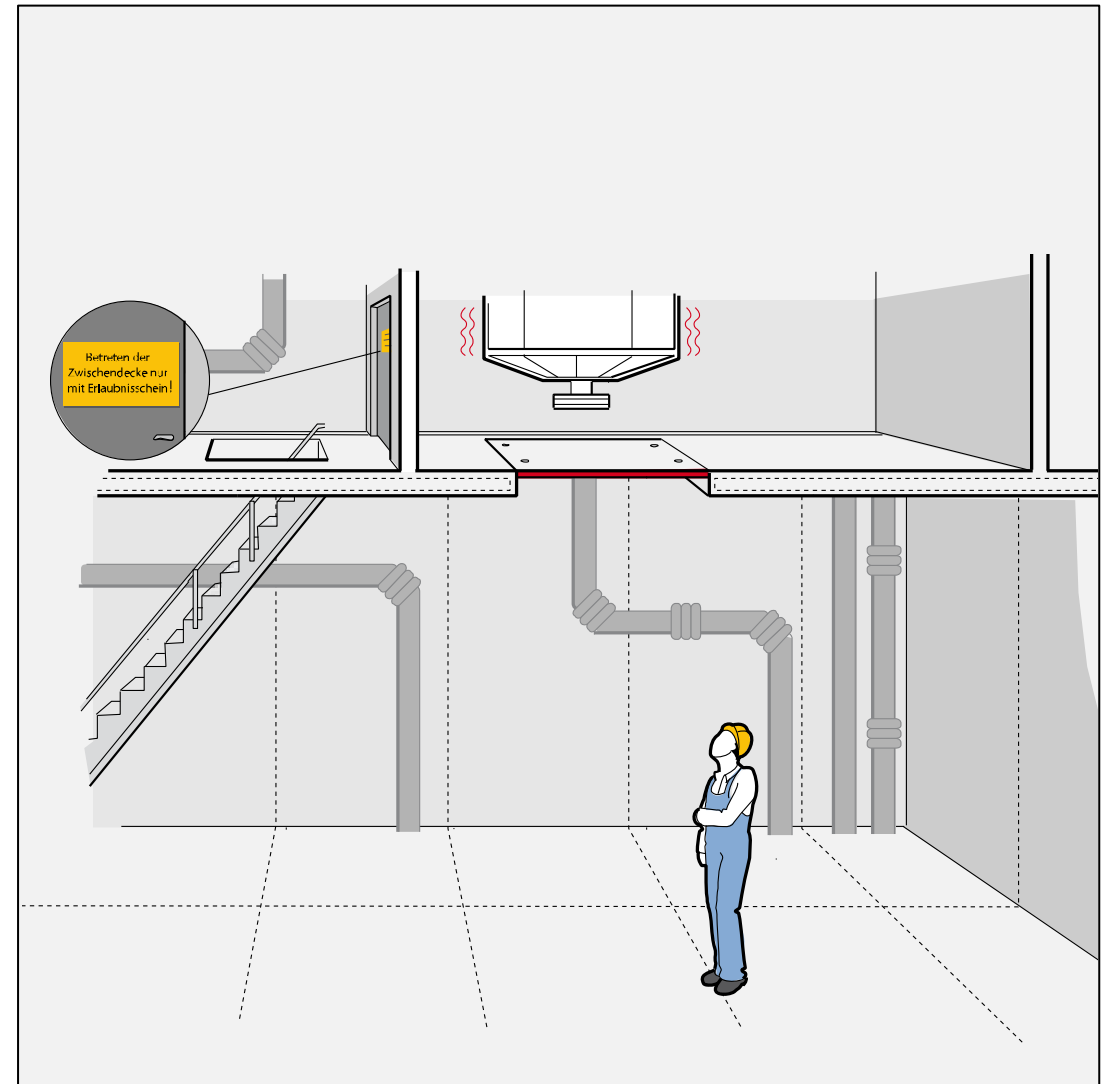

Unfallhergang

- 2 Um an das Ventil heranzukommen, wählt der Schichtmeister den Weg über die Zwischendecke, die über eine Treppe leicht erreichbar ist.

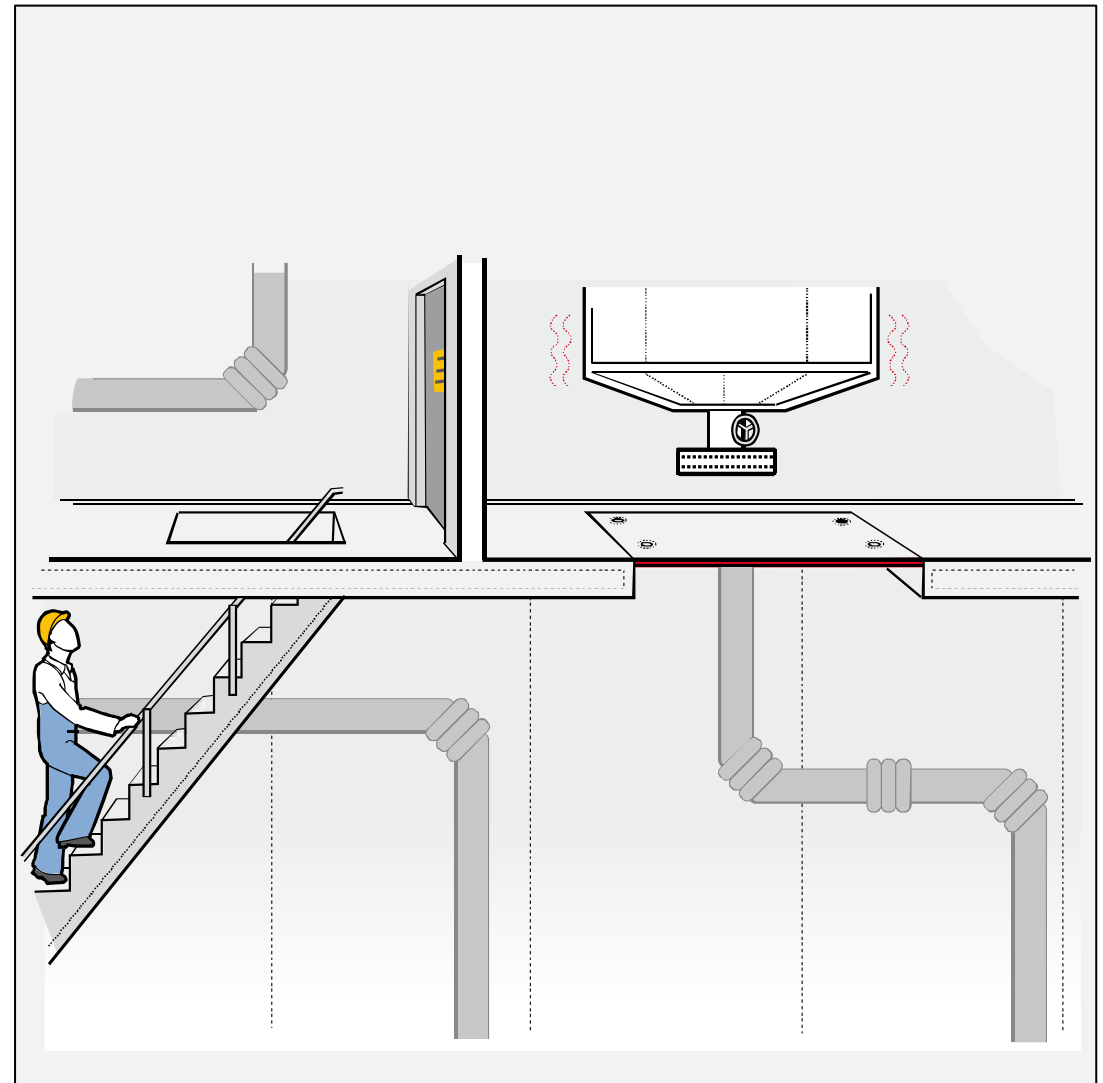
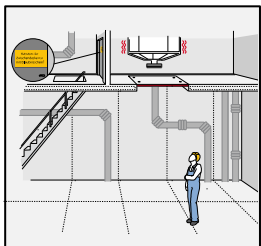

Unfallhergang

- 3 Zum Erreichen des Ventils öffnet der Schichtmeister die Inspektionstür und kriecht auf die Revisionsklappe, die sich in der Zwischendecke direkt unter dem Ablassventil befindet.

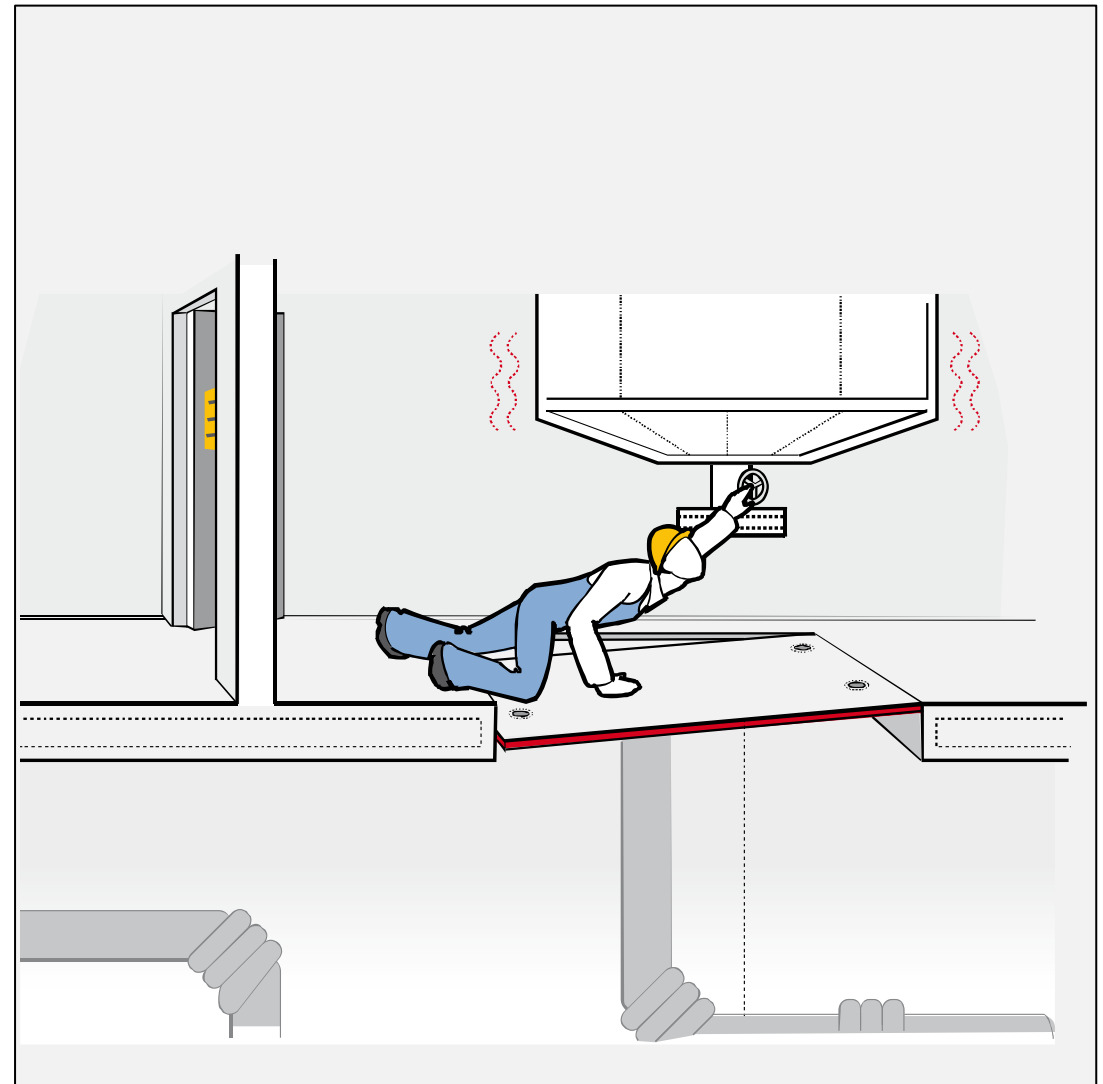
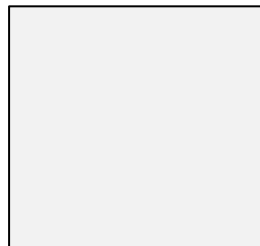
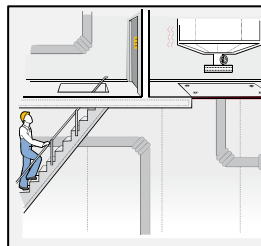
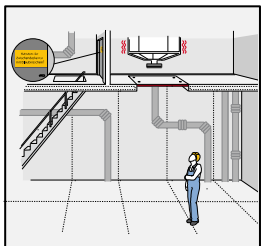

Unfallhergang

- 4 Die Riegel der Revisionsklappe geben unter dem Gewicht des Mannes nach; die Klappe öffnet sich nach unten.

Der Schichtmeister stürzt 4 Meter in die Tiefe und schlägt mit dem Kopf voran auf den Hallenboden auf.

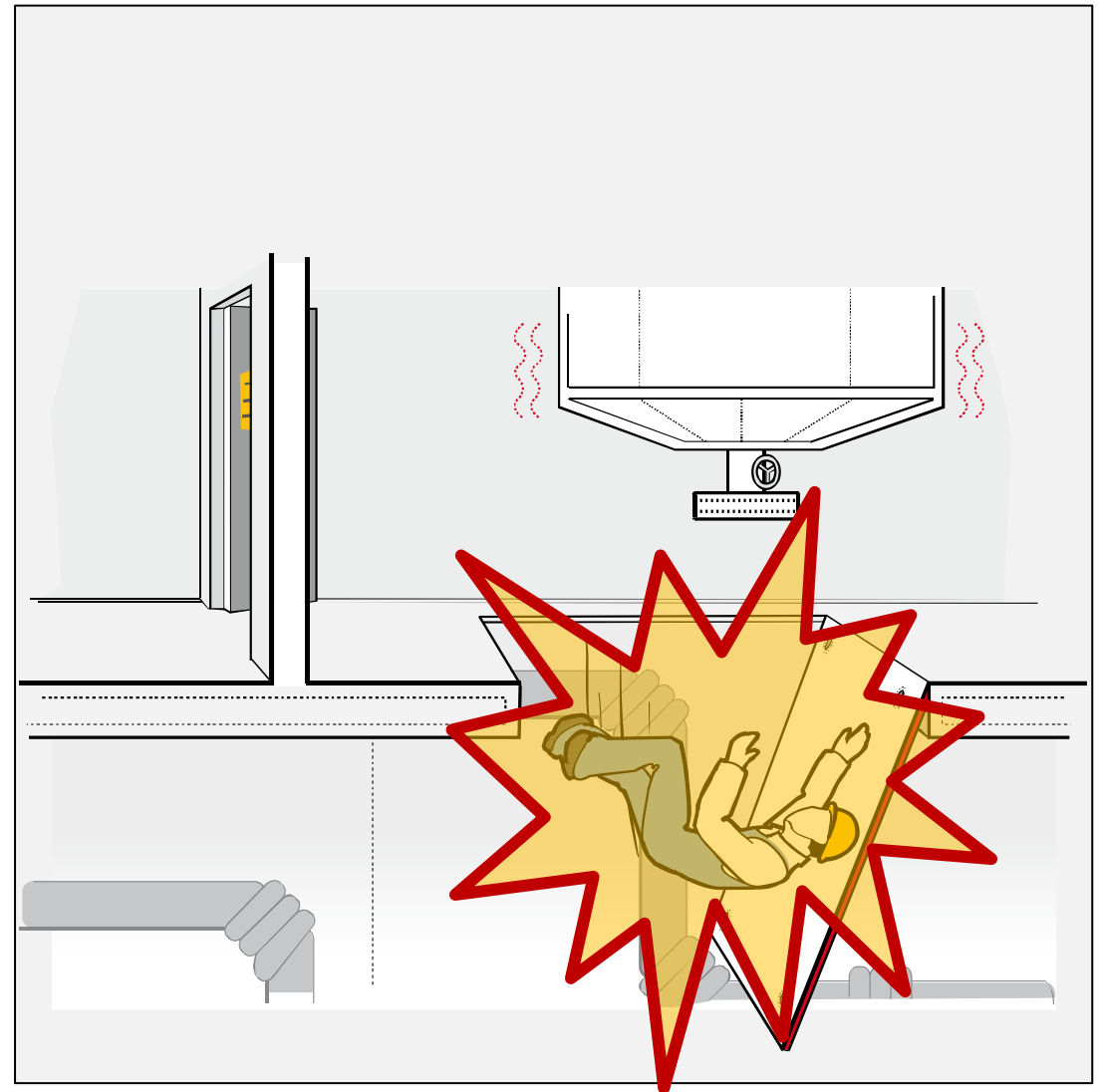
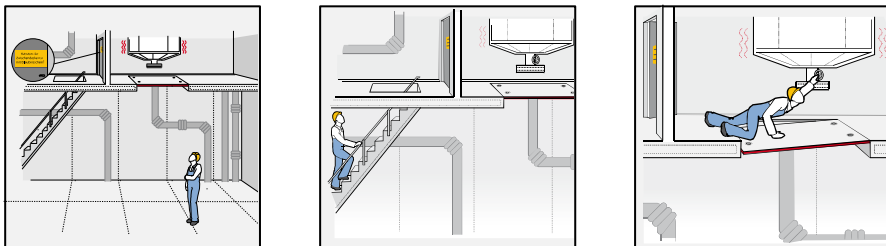

Unfallfolgen

- Schwere Kopfverletzung
- 45-minütige notärztliche Vor-Ort-Behandlung
- Abtransport mit Rettungshubschrauber
- Verstorben nach 5 Tagen im Koma



Unfallursachen

?

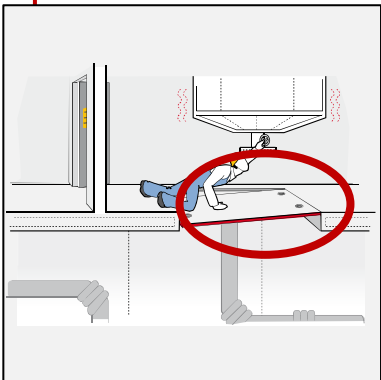

?

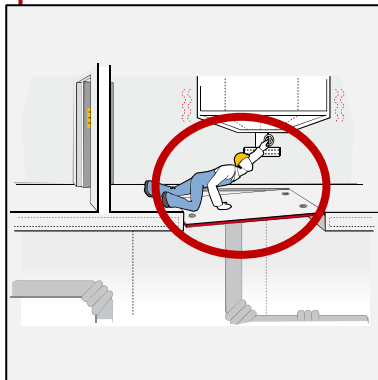

?

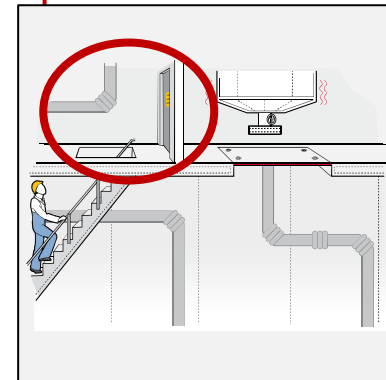

Unfallursachen

- Die Revisionsklappe (Falltüre) war nicht durchtrittssicher und durfte deshalb nicht betreten werden (Riegel nicht für eine entsprechende Belastung ausgelegt).

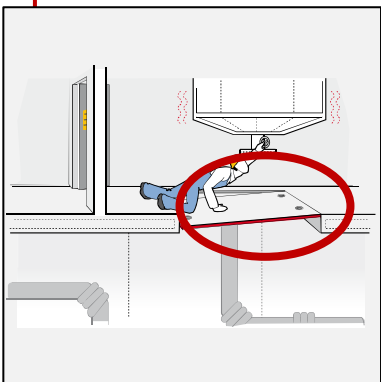

- Nach Gefährdungsbeurteilung waren Arbeiten nur von unten durch die Revisionsklappe und von einem Gerüst aus zulässig.

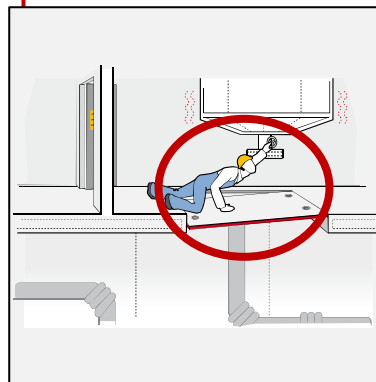

- Der Beschäftigte arbeitete ohne Erlaubnisschein (dafür wäre die Unterschrift des Betriebsleiters erforderlich gewesen).

Der Schlüssel für die Inspektionstür wurde vom Beschäftigten selbst verwaltet.

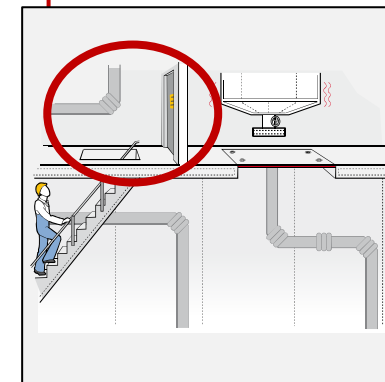

Maßnahmen

Sofortmaßnahme:

obere Inspektionstür verschlossen und Schlüssel unter Verschluss

Weitere Maßnahmen:

- verfahrbares Podest für erforderliche Arbeiten bereitgestellt
- Schulung der gesamten Betriebsmannschaft inkl. Führungskräften in Seminaren
- später Zwischendecke komplett entfernt

Fragen für die Diskussionsrunde

- Wo haben wir Stellen, bei denen wir abstürzen können (Zwischendecken, Dächer, große Maschinen, Lichtkuppeln, Leitern etc.)?
- Wie sichern wir die Absturzstellen bzw. uns?
- Haben wir schwer erreichbare Stelleinrichtungen?
- Welche Tätigkeiten sind bei uns so gefährlich, dass sie ausdrücklich von der Führungskraft erlaubt werden müssen?